

WALL MIRROR







# 壁ミラー

【つっぱりタイプ】

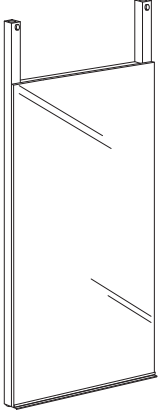
## 組み立て説明書

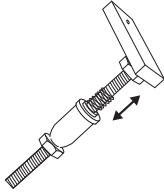
### 部品図

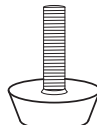
組み立てる前に、部品内容と数量をご確認ください。

①本体枠	②スライドバー	③つっぱりアジャスター	④調節ツマミ	⑥スパナ
×1	×2	×2	×2	×1
	 高さ調節の限界ライン	 ←→ 部分は上下に必ず動くようにしておいてください	 最終調節にはプラスドライバー をご使用ください ⑤アジャスター ×2 	

### 組み立て方法

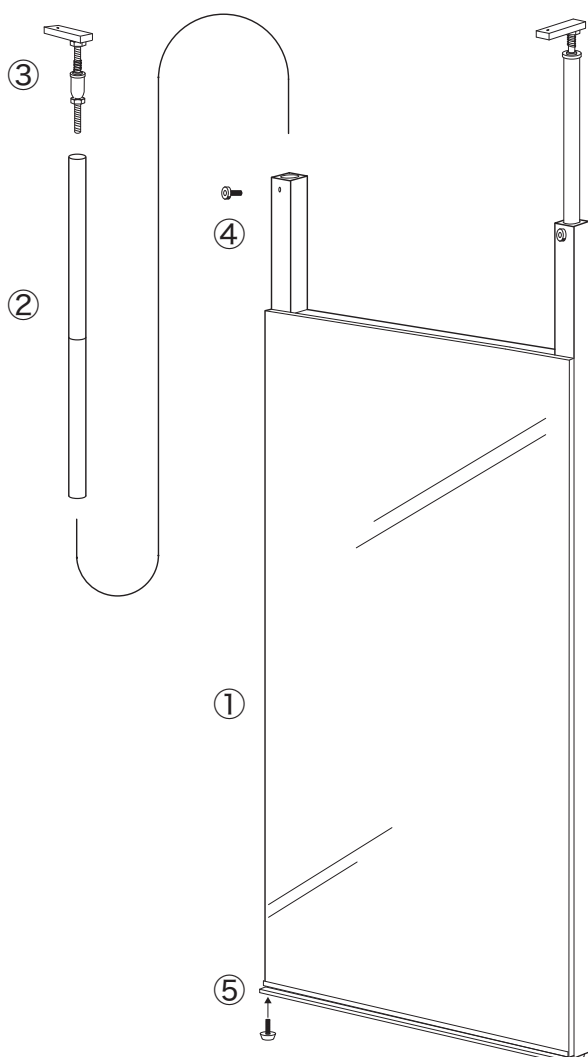

- ①本体枠の2ヶ所のビス穴に④調節ツマミを取り付けます。
- ⑤アジャスターを本体枠の脚、2ヶ所に取り付けます。次に②スライドバーに③つっぱりアジャスターを取り付け、本体に差し込んで完成です。

つっぱりアジャスターがスライドバーに入りにくい場合は、図のように平らな傷のつかない場所で打ち付けるように叩き込んでください。

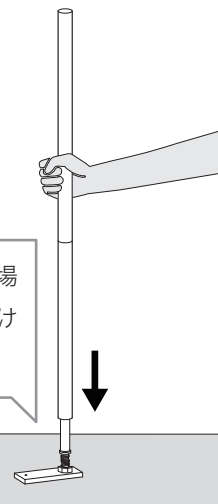

### ⚠ 注意

- スライドバーは差し込んでから必ず調節ツマミを使い適当な位置で仮止めしてください。スライドバーが落ち込むことがあります。
- つっぱりアジャスターの←→部分は上下に必ず動くようにしておいてください。スプリングが効かず、つっぱりません。

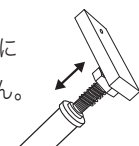

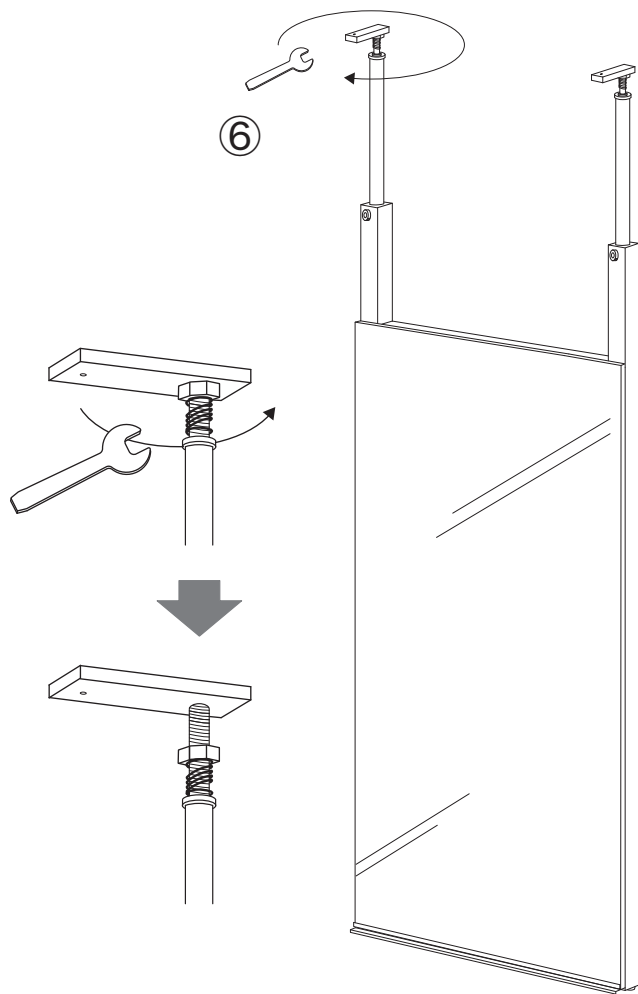

踏み台をご用意いただき、二人以上で本体枠を持ってください。  
設置場所で②スライドバーを天井まで伸ばし④調節ツマミを  
プラスドライバーでしっかり固定します。

つぎに、⑥スパナを使ってつっぱりアジャスターのナット部分  
をスプリングの方に降ろして強く固定してください。

**⚠ 注意**

- 設置場所の天井や床の強度を確認してから備え付けてください。
- 固定する際は、適当な強さで止めてください。天井を傷つける原因になります。
- 製品に足元を引っ掛け、怪我や製品および設置場所の破損に十分ご注意ください。必ず壁面を背にして設置してください。

注意事項

**⚠ 必ず、お守りください。間違った場合、転倒の恐れがあります。**

■ 定期的に調節ツマミの締め直しとつっぱり部分が安全に固定されているかの確認をお願いします。

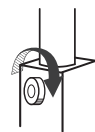

■ 組み立ての注意

上部ナットは上に上げたままにして組み立ててください。  
設置終了後に上部ナットを降ろしてください。

下部ナットは動かないようネジ山部分が潰してあります。  
届いた状態のままでスライドバーに差し込んでください。

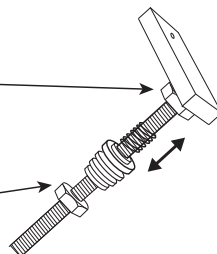

つっぱりアジャスターの ←→ 部分は上下に必ず動くようにしておいてください。スプリングが効かず、つっぱりません。

■ 前につっぱり、製品が動く場合

- ・ つっぱりアジャスターの伸ばし方が足りない。
- ・ 調節ツマミの止め方が弱い。 などの原因が考えられます。

設置方法でご不明な点は、下記にお問い合わせください。

